

安装步骤与维护

滚柱导向器

安装

图1为滚柱导向器的安装例。

●如果滚柱导向器要在重负荷下使用,就必须使内环的润滑孔处于负荷区域之外。



图1 滚柱导向器的安装例

注)由于侧板可能向内侧偏移,因此安装NART型时请避免采用上图NAST-ZZ型所用的螺母固定的安装方法。

防尘和润滑

滚柱导向器的型号包括配有密封垫片的类型(…UU),其中装有高度耐磨损的特殊合成橡胶密封垫片,防止异物进入内部。

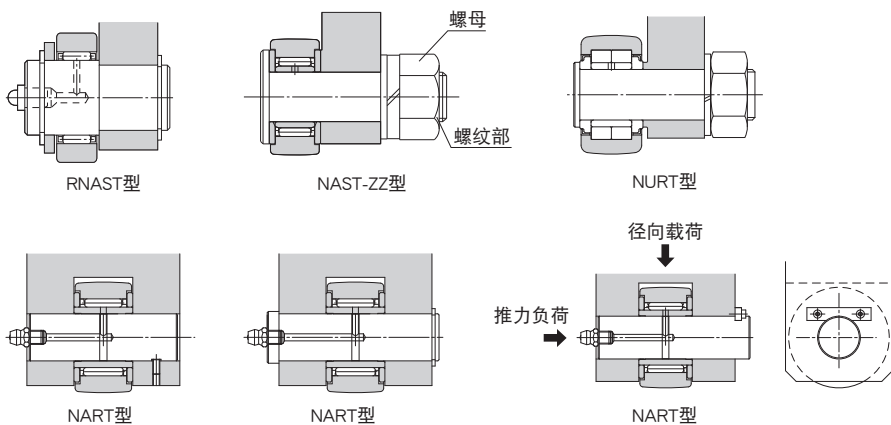
有些型号组装时没有填充油脂,使用没有填充油脂的型号时,请首先在内部涂抹和填充油脂(锂基润滑脂,稠度2号)。

公称型号	油脂
NAST	未注入
RNAST	
NAST-ZZ	注入
NART	
NURT	

润滑周期视运行状况而定。但作为指导性的原则,对于配有保持器的类型是每6个月至2年补充一次相同的油脂,而对于全滚子型,则每1个月至6个月补充一次油脂。

即使是配有密封垫片的类型(…UU),多余的油脂也会在初期运行阶段或在重新补充油脂之后渗漏。如果希望避免油脂污染机床周围的区域,可事先进行试运行,然后擦除渗漏的多余油脂。