

# 尺寸表

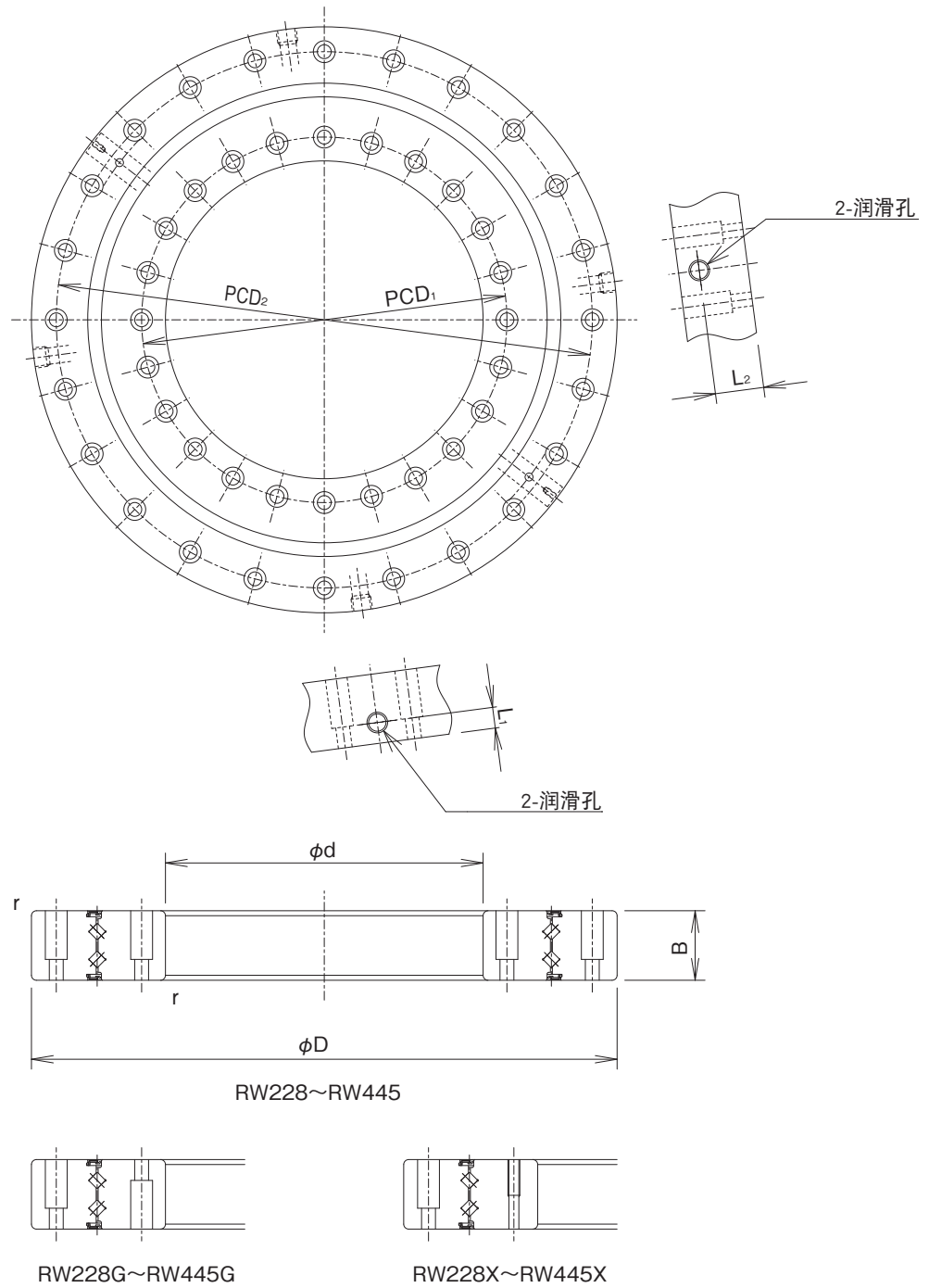

公称型号	主要尺寸										
	内径		外径		滚柱节圆直径	宽度		润滑孔			$r_{min}$
	d	公差 <sup>1</sup>	D	公差 <sup>1</sup>	dp	B	公差	孔径	$L_1$	$L_2$	
RW228(G)	160	0 -0.025	295	0 -0.035	228.8	35	0 -0.100	Rc1/8	10.5	24.5	2
RW228X											
RW297(G)	210	0 -0.030	380	0 -0.040	299.2	40	0 -0.100	Rc1/8	12	28	2.5
RW297X											
RW445(G)	350	0 -0.040	540	0 -0.050	445.4	50	0 -0.150	Rc1/8	15	35	2.5
RW445X											

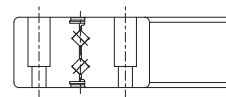
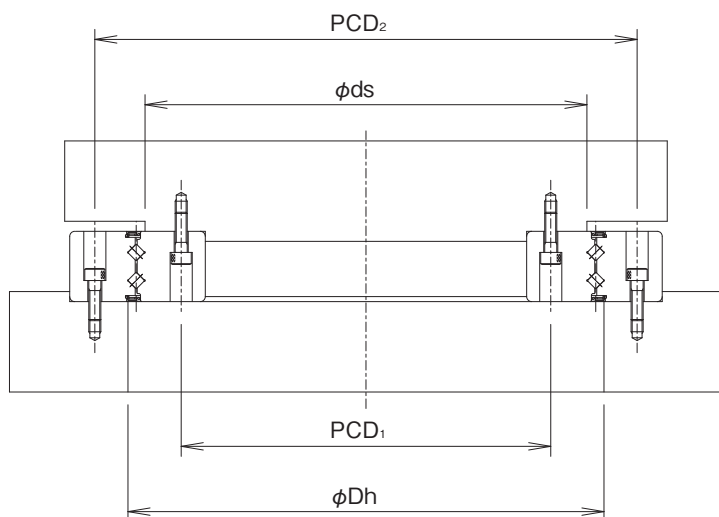

RW型  
无密封垫片

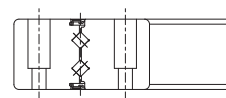

RW...UU型  
带两侧密封垫片

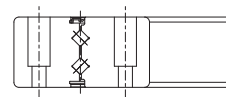

RW...U型  
单侧带密封垫片（外圈沉孔侧）

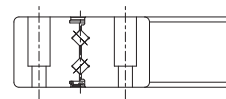

RW...UT型  
单侧带密封垫片（外圈反沉孔侧）

选配件

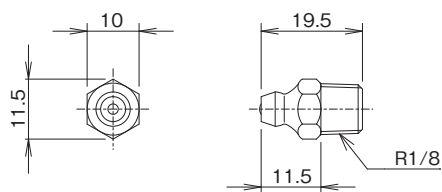

油嘴（A-PT1/8型）

※也可附带标准选配件之外的润滑用附件（配管接头、油嘴）。如有需要，请咨询THK。（其他润滑用附件的详情请参考综合目录中的《润滑相关产品》项目）

单位:mm

肩部尺寸		基本额定负荷（径向）		质量 [kg]	安装孔尺寸				公称型号
ds	Dh	C	C <sub>0</sub>		内圈		外圈		
		[kN]	[kN]		PCD <sub>1</sub>	安装孔	PCD <sub>2</sub>	安装孔	
220	240	58.4	158	12	184	24-φ7贯通φ11沉孔深度24.5	270	24-φ7贯通φ11沉孔深度24.5	RW228(G)
						24-M6深度18			RW228X
285	315	101	287	22	240	24-φ9.3贯通φ14.5沉孔深度28	350	24-φ9.3贯通φ14.5沉孔深度28	RW297(G)
						24-M8深度24			RW297X
425	465	214	647	47	385	32-φ9.3贯通φ14.5沉孔深度35	505	32-φ9.3贯通φ14.5沉孔深度35	RW445(G)
						32-M8深度24			RW445X

\*轴承内径、外径的尺寸公差表示轴承内径和轴承外径2点测量得到的最大直径和最小直径算术平均值。