

## FK型 固定侧圆型支承单元

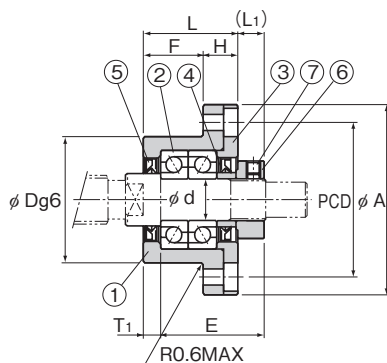

安装方法A

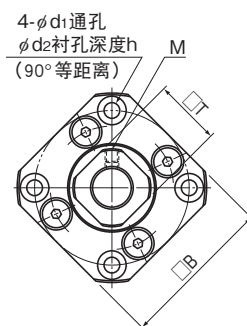

FK10~30型

公称型号	轴径 d	L	H	F	E	D	A	PCD	B
FK 10	10	27	10	17	29.5	34 -0.009 -0.025	52	42	42
FK 12	12	27	10	17	29.5	36 -0.009 -0.025	54	44	44
FK 15	15	32	15	17	36	40 -0.009 -0.025	63	50	52
FK 20	20	52	22	30	50	57 -0.01 -0.029	85	70	68
FK 25	25	57	27	30	60	63 -0.01 -0.029	98	80	79
FK 30	30	62	30	32	61	75 -0.01 -0.029	117	95	93

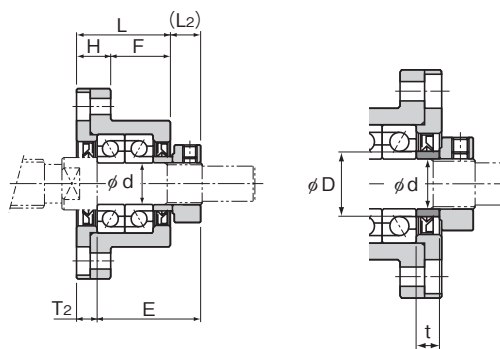

安装方法B

套环详情

单位: mm

	安装方法A		安装方法B		d <sub>1</sub>	d <sub>2</sub>	h	M	T	D	t	使用轴承	质量 kg
	L <sub>1</sub>	T <sub>1</sub>	L <sub>2</sub>	T <sub>2</sub>									
	7.5	5	8.5	6	4.5	8	4	M3	16	13.9	5.5	相当于7000 (DF P5)	0.21
	7.5	5	8.5	6	4.5	8	4	M3	19	14.9	5.5	相当于7001 (DF P5)	0.22
	10	6	12	8	5.5	9.5	6	M3	22	19.5	10	相当于7002 (DF P5)	0.39
	8	10	12	14	6.6	11	10	M4	30	25	11	相当于7204 (DF P5)	1.09
	13	10	20	17	9	15	13	M5	35	31.3	15	相当于7205 (DF P5)	1.49
	11	12	17	18	11	17.5	15	M6	40	37.3	9	相当于7206 (DF P5)	2.32

部件编号	部件名	个数
1	支承座	1
2	轴承	1套
3	固定盖	1
4	套环	2
5	密封圈	2
6	锁紧螺母	1
7	内六角固定螺丝 (配有垫块)	1