

带油嘴的滚针凸轮导向器 CF-AB型

配件规格		标记
滚子的 导向方式	配有保持架	无标记
	全滚子	V
材质	碳素钢	无标记
	不锈钢	M
密封圈	无密封圈	无标记
	带密封圈	UU
外圈形状	圆筒形外圈	无标记
	球面外圈	R

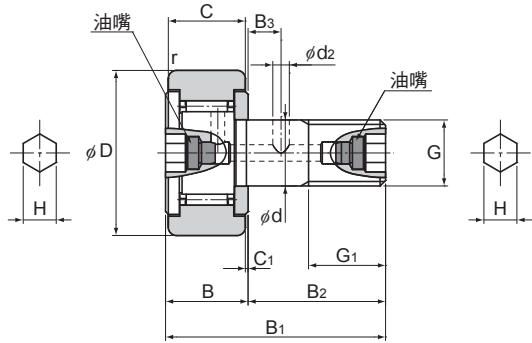

螺柱直径 d	公称型号	主要尺寸												
		外径 D	外圈宽度 C	螺纹 G	G ₁	B	全长 B ₁	B ₂	B ₃	C ₁	d ₂	H	肩部尺寸 f (最小)	
12	CF 12-AB	30	14	M12×1.5	13	15	40	25	6	0.6	3	6	0.6	20
12	CF 12-1-AB	32	14	M12×1.5	13	15	40	25	6	0.6	3	6	0.6	20
16	CF 16-AB	35	18	M16×1.5	17	19.5	52	32.5	8	0.8	3	6	0.6	24
18	CF 18-AB	40	20	M18×1.5	19	21.5	58	36.5	8	0.8	3	6	1	26
20	CF 20-AB	52	24	M20×1.5	21	25.5	66	40.5	9	0.8	4	8	1	36
20	CF 20-1-AB	47	24	M20×1.5	21	25.5	66	40.5	9	0.8	4	8	1	36
24	CF 24-AB	62	29	M24×1.5	25	30.5	80	49.5	11	0.8	4	8	1	40
24	CF 24-1-AB	72	29	M24×1.5	25	30.5	80	49.5	11	0.8	4	8	1	40
30	CF 30-AB	80	35	M30×1.5	32	37	100	63	15	1	4	8	1	46
30	CF 30-1-AB	85	35	M30×1.5	32	37	100	63	15	1	4	8	1	46
30	CF 30-2-AB	90	35	M30×1.5	32	37	100	63	15	1	4	8	1	46

注)精度规格请参照图19-14。

公称型号的构成例

CF12 V M UU R -AB

公称型号

螺柱两端部带内六角孔

无标记: 配有保持架

无标记: 圆筒形外圈

V : 全滚子型

R : 球面外圈

无标记: 碳素钢

无标记: 无密封垫片

M : 不锈钢制

UU : 带密封垫片

注)关于附属部件请参照图19-38。

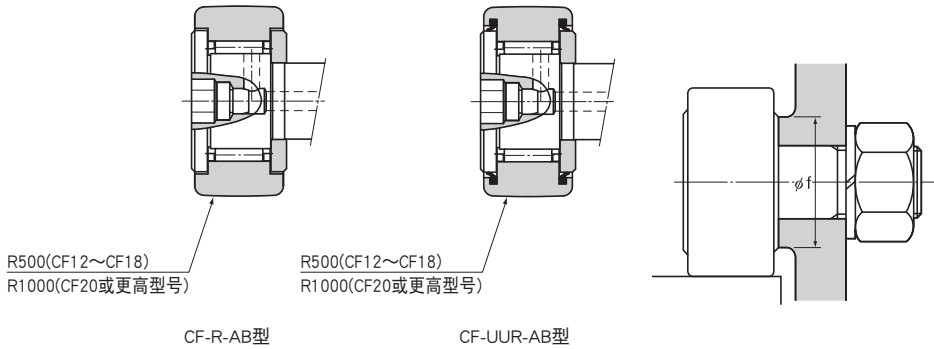

单位：mm

	基本额定载荷				最大 容许载荷 F ₀ kN	轨迹负荷容量		极限转速*		质量	
	配有保持架		全滚子			圆筒形外圈 kN	球面外圈 kN	配有保持架 min ⁻¹	全滚子 min ⁻¹	保持架型 g	全滚子型 g
	C kN	C ₀ kN	C kN	C ₀ kN							
	7.87	9.79	13.4	19.8	9.37	7.06	2.45	14000	5800	105	107
	7.87	9.79	13.4	19.8	9.37	7.45	2.74	14000	5800	115	117
	12	18.3	20.6	37.6	17.3	11.2	3.14	10000	4500	205	207
	14.7	25.2	25.2	51.3	26.1	14.4	3.72	8500	3800	295	300
	20.7	34.8	33.2	64.8	32.1	23.2	8.23	7000	3400	525	530
	20.7	34.8	33.2	64.8	32.1	21	7.15	7000	3400	450	455
	30.6	53.2	46.7	92.9	49.5	34.2	10.5	6500	2900	915	925
	30.6	53.2	46.7	92.9	49.5	39.8	12.9	6500	2900	1150	1160
	45.4	87.6	67.6	145	73.7	52.6	14.9	5000	2300	1880	1890
	45.4	87.6	67.6	145	73.7	56	16.1	5000	2300	1950	1960
	45.4	87.6	67.6	145	73.7	59.3	17.3	5000	2300	2000	2010

注)表中带※的极限转速值适合于无密封垫片、润滑脂润滑的型号。采用油润滑的型号容许使用上限为此数值的130%，有密封垫片的型号容许使用上限为此数值的70%。