

## 滾珠螺桿的安裝方法

具有代表性的螺桿的安裝方法如圖8～圖11所示。

容許軸向負荷和容許轉速隨螺桿軸的安裝方法而不同，必須根據各種使用條件選定適宜的安裝方法。



圖8 螺桿安裝方法:固定-自由



圖9 螺桿安裝方法:固定-支撐

## 選定要點

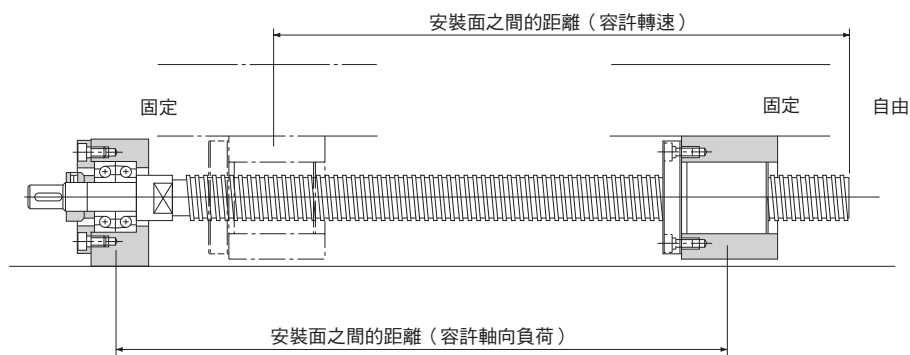
## 滾珠螺桿的安裝方法

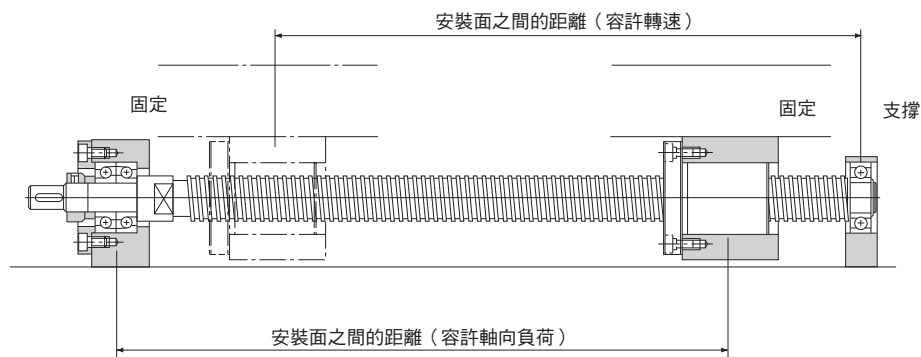
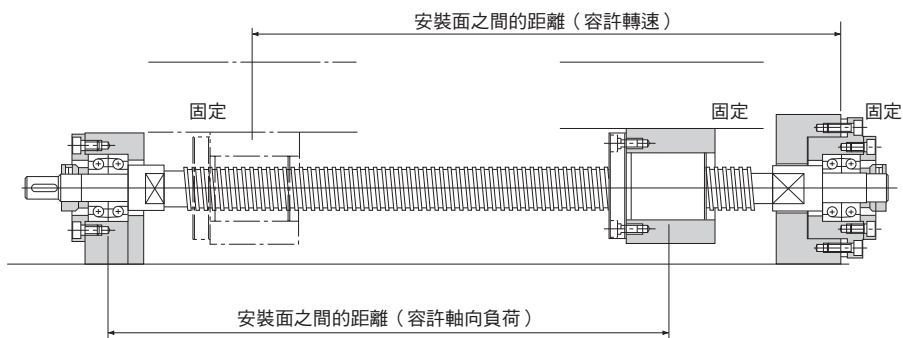

圖10 螺桿安裝方法:固定-固定

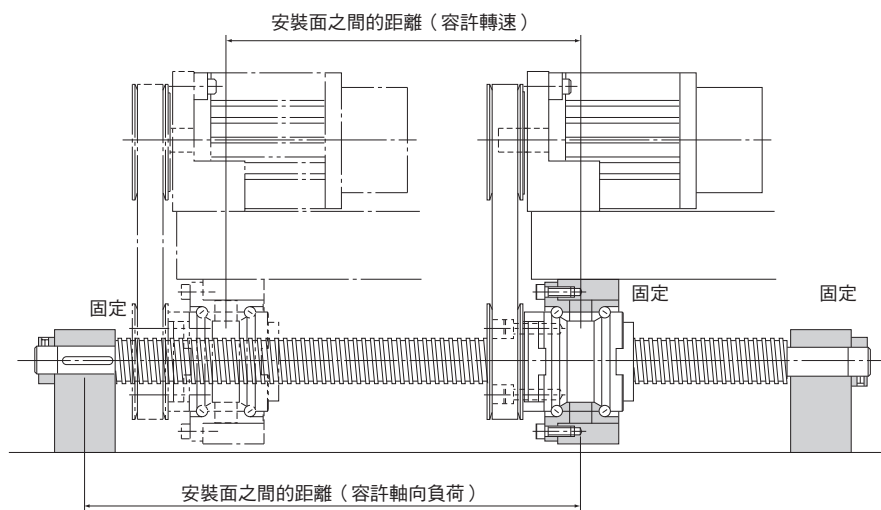

圖11 螺帽旋轉式滾珠螺桿螺桿安裝方法:固定-固定